

Gebruiksaanwijzing

Voorzetkamer Space Chamber® Kinderen

*Voorbereiding bij nieuwe inhalator (puffer), zie volgende pagina. **Voorbereiding bij nieuwe Space Chamber®, zie volgende pagina.

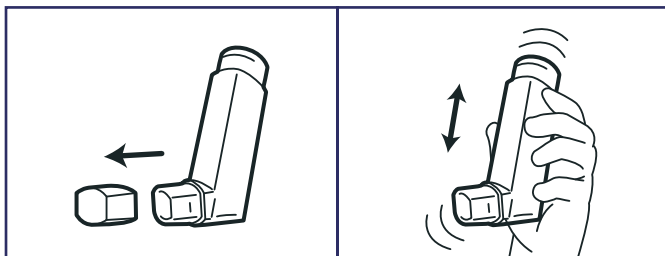
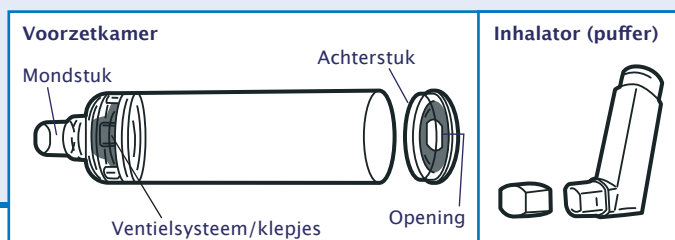

- Stap 1. Zorg dat de mond van het kind leeg is.
Stap 2. Haal de beschermdop van de inhalator (puffer).
Stap 3. Schud de inhalator (puffer) krachtig. Als de inhalator 1 week of langer niet is gebruikt, spuit dan 1 puf weg.

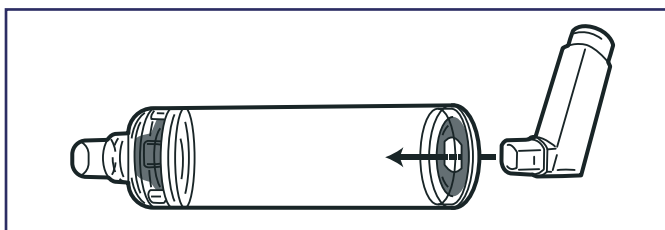

- Stap 4. Plaats de inhalator (puffer) met de opening naar beneden in de voorzetkamer.



- Stap 5. Laat het kind rechtop zitten of staan.
Houd het hoofd van het kind iets achterover.
Stap 6. Houd de voorzetkamer met het mondstuk naar het gezicht toe (horizontaal).
Stap 7. Zorg dat het kind het mondstuk tussen de tanden neemt en de lippen eromheen sluit. Laat het kind, als het lukt, door de voorzetkamer uitademen, langzaam en volledig.

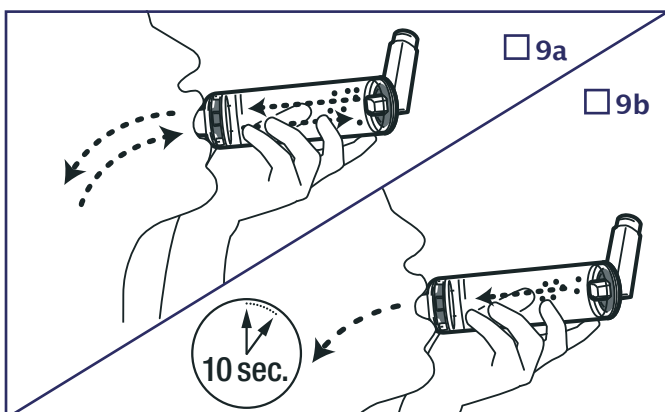

De zorgverlener kiest of het kind inhaleert zoals in stap 8a of in 8b.

- Stap 8a. Druk de inhalator 1 keer in. Laat het kind 5 keer rustig in- en uitademen door de voorzetkamer. Het klepje van het ventielsysteem gaat heen en weer.
Stap 8b. Laat het kind volledig uitademen. Druk de inhalator 1 keer in. Laat het kind tegelijkertijd één keer inademen, langzaam en zo diep mogelijk. Laat het kind daarna 10 seconden de adem vasthouden.

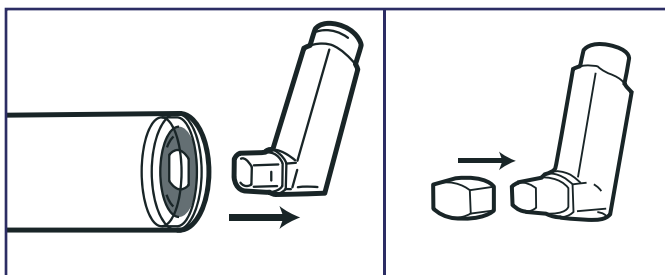

- Stap 9. Heeft de arts meer dan 1 pufje per keer voorgeschreven, haal de inhalator (puffer) uit de voorzetkamer en herhaal stap 3 t/m 8. Spuit niet meer dan één pufje per keer in de voorzetkamer.
Stap 10. Haal de inhalator (puffer) uit de voorzetkamer, zet het beschermdopje weer op de inhalator.

- Stap 11. Laat het kind de mond en keel met water spoelen: Het eerste slokje gorgelen en uitspugen, het tweede slokje doorslikken. Lukt dit niet, laat dan het kind iets eten of drinken.

Gebruiksaanwijzing Voorzetkamer Space Chamber®

***Vorbereiding: de eerste keer een nieuwe inhalator (puffer) gebruiken.**

Nieuwe voorzetkamer: voor eerste gebruik schoonmaken: zie tip 3, hieronder.

Nieuwe inhalator (puffer): schudden en 3 pufs wegspreiden in de lucht. Dit is nodig om al het drijfgas weg te spreiden, zodat er voldoende medicijn vrij komt. Ga verder met stap 1, zie vorige pagina.

Over uw medicijn (in te vullen door uw zorgverlener)

Naam van het medicijn:

Hoe vaak per dag / tijdstip inhaleren:

Volgorde van inhaleren (bij meerdere medicijnen):

Dit medicijn is een:

- Luchtwegverwijder (zorgt voor makkelijker in en uit ademen)
- Ontstekingsremmer (nodig bij astma, beschermt de longen en houdt ze langer in goede conditie)
- Combinatiemedicijn: Ontstekingsremmer en luchtwegverwijder

Tips en informatie

1. Lukt het niet het kind de mond te laten spoelen, dan kunt u het ook iets laten eten of drinken.
2. Er zijn verschillende manieren om bij te houden wanneer uw puffer leeg is. Op de zijkant van de verpakking staat hoeveel pufjes er in zitten. U kunt noteren wanneer u met de puffer start. Of u kunt elk pufje (op papier) bijhouden, zodat u kunt uitrekenen wanneer u een nieuwe moet bestellen. Doe dit tijdig.
3. ****Maak 1 keer per week uw voorzetkamer schoon.** Haal de voorzetkamer uit elkaar: Duw uw duim door de opening van het achterstuk en trekt het achterstuk los. Was de losse onderdelen in een schoon, lauw, afwassopje. Spoel de voorzetkamer niet af en droog hem niet af, maar laat hem aan de lucht drogen. Dit is nodig, omdat anders het medicijn niet in de longen terecht komt, maar neerslaat op de zijkanten van de voorzetkamer.
4. Bewaar de inhalator (puffer) op kamertemperatuur.
5. Vervang de voorzetkamer 1 keer per jaar.
6. Meer weten over de werking van uw medicijn of over bijwerkingen? Lees de bijsluiter. U vindt deze bij uw medicijn.
7. Goed tanden poetsen is extra belangrijk als het kind medicijnen inhaleert. Het voorkomt tandbederf.

Gebruik de medicijnen zoals de arts heeft voorgeschreven. Doet u dat niet, dan worden uw longen minder gezond.

Heeft u vragen of problemen? Ga naar uw huisarts, praktijkverpleegkundige/-ondersteuner, longarts, longverpleegkundige of apotheker.

Laat één keer per jaar controleren of het kind nog goed inhaleert.

Bekijk voor meer informatie het filmpje van de Space Chamber® kinderen op www.inhalatorgebruik.nl.