

Gebruiksaanwijzing

Voorzetkamer AeroChamber® met mondstuk kinderen

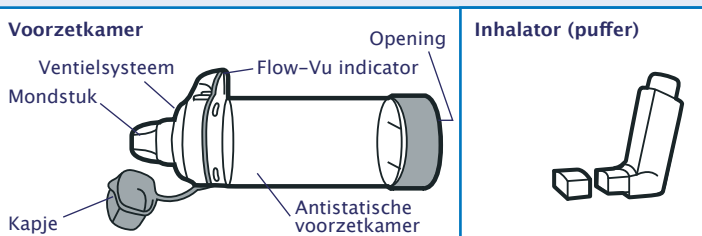

*Voorbereiding bij nieuwe inhalator (puffer), zie volgende pagina.

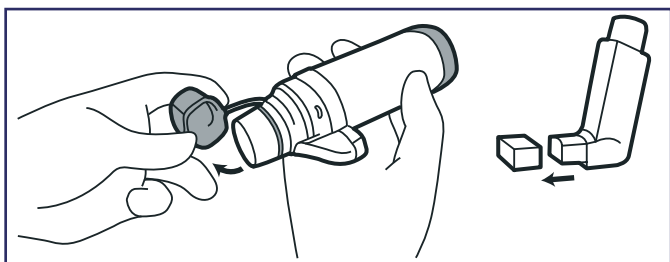

- Stap 1. Zorg dat de mond van het kind leeg is.
Stap 2. Haal de beschermdop van het mondstuk van de voorzetkamer AeroChamber® en van de inhalator (puffer).

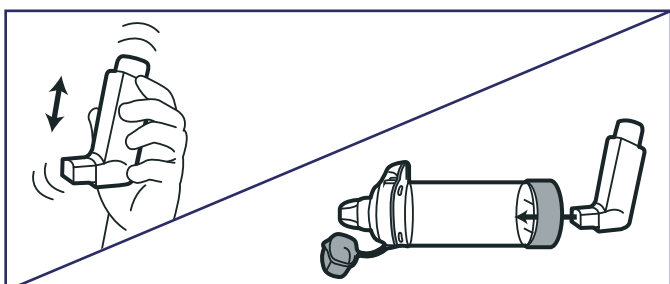

- Stap 3. Schud de inhalator (puffer) krachtig. Als de inhalator 1 week of langer niet is gebruikt, spuit dan 1 puf weg.
Stap 4. Plaats de inhalator (puffer) met de opening naar beneden in de voorzetkamer.

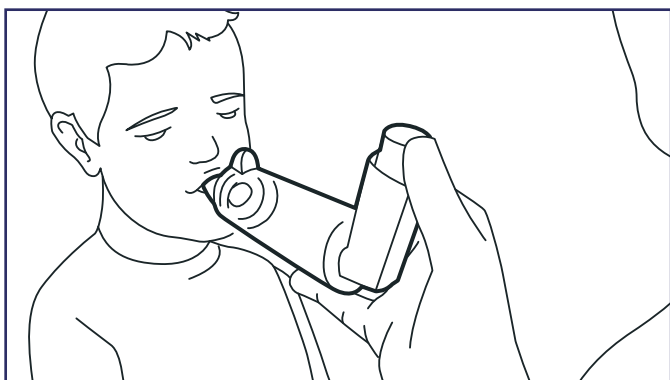

- Stap 5. Laat het kind rechtop zitten of staan. Houd het hoofd van het kind iets achterover.
Stap 6. Houd de voorzetkamer met het mondstuk naar het gezicht toe (horizontaal).
Stap 7. Zorg dat het kind het mondstuk tussen de tanden neemt en de lippen eromheen sluit. Laat het kind, als het lukt, door de voorzetkamer uitademen, langzaam en volledig.

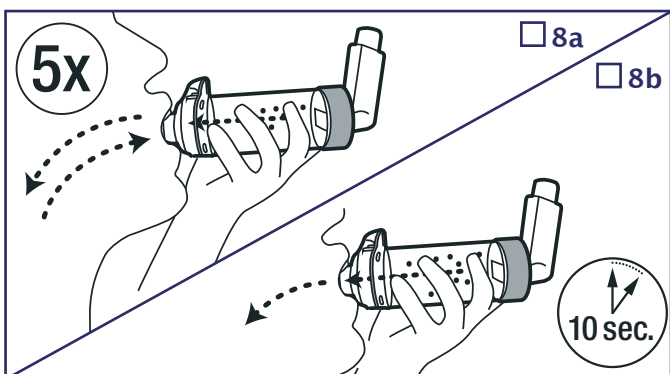

De zorgverlener kiest of het kind inhaleert zoals in stap 8a of in 8b.

- Stap 8a. Druk de inhalator 1 keer in. Laat het kind 5 keer rustig in- en uitademen door de voorzetkamer. De Flow-Vu indicator beweegt zichtbaar.
Stap 8b. Laat het kind volledig uitademen. Druk de inhalator 1 keer in. Laat het kind gelijktijdig één keer inademen, langzaam en zo diep mogelijk. Laat het kind daarna 10 seconden de adem vasthouden.

Hoort u een fluittoon, laat het kind dan minder krachtig inhaleren.

- Stap 9. Heeft de arts meer dan 1 pufje per keer voorgeschreven, haal de inhalator (puffer) uit de AeroChamber® en herhaal dan stap 3 t/m 8. Spuit niet meer dan één pufje per keer in de AeroChamber®.
Stap 10. Haal de inhalator (puffer) uit de voorzetkamer, zet het beschermdopje terug.
Stap 11. Laat het kind de mond en keel met water spoelen: Het eerste slokje gorgelen en uitspugen, het tweede slokje doorslikken. Lukt dit niet, laat dan het kind iets eten of drinken.

Gebruiksaanwijzing Voorzetkamer AeroChamber® met mondstuk kinderen

***Voorbereiding: de eerste keer een nieuwe inhalator (puffer) gebruiken.**

Nieuwe inhalator (puffer): haal de beschermdop van uw inhalator (puffer). Schud de inhalator (puffer) krachtig en spuit 3 puffs weg in de lucht. Dit is nodig om al het drijfgas weg te spuiten, zodat er voldoende medicijn vrij komt. Ga nu verder met stap 4 van de gebruiksaanwijzing op de eerste pagina.

Over het medicijn (in te vullen door de zorgverlener)

Naam van het medicijn:

.....

Hoe vaak per dag / tijdstip inhaleren:

.....

Volgorde van inhaleren (bij meerdere medicijnen):

.....

Dit medicijn is een:

- Luchtwegverwijder (zorgt voor makkelijker in en uit ademen)
- Ontstekingsremmer (nodig bij astma, beschermt de longen en houdt ze langer in goede conditie)
- Combinatiemedicijn: ontstekingsremmer en luchtwegverwijder

Tips en informatie

1. Lukt het niet het kind de mond te laten spoelen, dan kunt u het ook iets laten eten of drinken.
2. Heeft het kind problemen met inhaleren, raadpleeg dan uw hulpverlener.
3. Er zijn verschillende manieren om bij te houden wanneer de puffer leeg is. Op de zijkant van de verpakking staat hoeveel pufjes er in zitten. U kunt noteren wanneer het kind start met de puffer. Of u kunt elk pufje (op papier) bijhouden, zodat u kunt uitrekenen wanneer u een nieuwe moet bestellen. Doe dit tijdig.
4. Maak 1 keer per week de voorzetkamer schoon. Haal de AeroChamber® uit elkaar. Was de losse onderdelen in een schoon, lauw, afwassopje. Spoel de AeroChamber® af en droog hem niet af, maar laat hem aan de lucht drogen. Dit is nodig, omdat anders het medicijn niet in de longen terecht komt, maar neerslaat op de zijkanten van de voorzetkamer. Zorg ervoor dat de onderdelen goed droog zijn voordat u de voorzetkamer weer in elkaar zet.
5. Bewaar de inhalator (puffer) op een droge plek op kamertemperatuur.
6. Vervang de voorzetkamer AeroChamber® met mondstuk 1 keer per jaar.
7. Meer weten over de werking van het medicijn of over bijwerkingen? Lees de bijsluiter. U vindt deze bij het medicijn.
8. Goed tanden poetsen is extra belangrijk als het kind medicijnen inhaleert. Het voorkomt tandbederf.

Gebruik de medicijnen zoals de arts heeft voorgeschreven. Doet u dat niet, dan worden de longen minder gezond.

Heeft u vragen of problemen? Ga naar uw huisarts, praktijkverpleegkundige/-ondersteuner, longarts, longverpleegkundige of apotheker.

Laat één keer per jaar controleren of het kind goed inhaleert.

Bekijk voor meer informatie het filmpje van de AeroChamber® met mondstuk kinderen op www.inhalatorgebruik.nl.